

THÔNG SỐ KÍCH THƯỚC

Tất cả các kích thước đều mang tính tương đối, kích thước có thể thay đổi tùy theo lựa chọn gầu và lốp. Tham khảo thông số kỹ thuật vận hành.

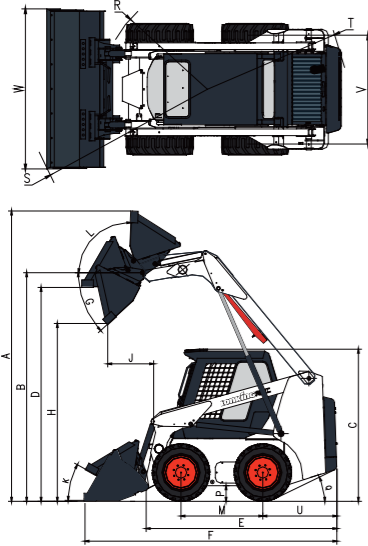

TT	MÔ TẢ	ĐVT	TS
A	Chiều cao vận hành tối đa	mm	3850
B	Chiều cao nâng cần	mm	2920
C	Chiều cao tính đến đỉnh cabin	mm	2000
D	Chiều cao gầu khi nâng cần tối đa	mm	2730
E	Chiều dài máy (không có gầu)	mm	2420
F	Chiều dài máy với gầu tiêu chuẩn	mm	3320
H	Chiều cao xả tải	mm	2180
J	Khoảng cách cuộn gầu	mm	790
M	Chiều dài cơ sở	mm	1050
P	Khoảng sáng gầm xe	mm	210
R	Bán kính chuyển hướng cầu trước (không gầu)	mm	1200
S	Bán kính chuyển hướng cầu trước	mm	2060
T	Bán kính chuyển hướng cầu sau	mm	1520
U	Chiều dài đuôi xe	mm	960
V	Khoảng cách 2 bánh xe đồng trục	mm	1240
W	Chiều rộng gầu	mm	1835
G	Góc xả tải tại độ cao tối đa	°	39
K	Góc nâng gầu khỏi mặt đất	°	28
L	Góc cuộn gầu tại độ cao tối đa	°	94
Q	Góc khởi động	°	27



LONKING

THÔNG SỐ KỸ THUẬT

THÔNG SỐ CHÍNH	Chiều cao vận hành	2800kg
	Trọng lượng tải hàng	760kg
	Dung tích gầu	0.48m³
	Tải trọng lật	1520kg
	Lực xúc	20.3kN
	Lực kéo	18.1kN
ĐỘNG CƠ	DxRxC	3320x1530x2000
	Model động cơ	A498BT1-75
	Công suất định mức	36.7kW/2500rpm
	Dung tích	3.168L
	Mức tiêu thụ nhiên liệu	10.6L
	Hành trình	98mm
HỆ THỐNG THUY LỰC	Đường kính	105mm
	Tiêu chuẩn khí thải	Nation II
	Lưu lượng dòng chảy - tiêu chuẩn	74L/phút/2500rpm
HỆ THỐNG TRUYỀN LỰC	Loại	Có phụ trợ cơ khí
	Áp suất thủy lực - tiêu chuẩn	21MPa
	Tốc độ di chuyển (trước/sau)	11.5km/h
HỆ THỐNG ĐIỆN	Lốp	10-16.5NHS
	Điện áp	12V
HANG MỤC BẢO DƯỠNG	Điện dung	120Ah
	Nhớt cầu trước/sau	9L
	Hệ thống làm mát	12L
	Hộp trục khuỷu	8L
	Thùng nhiên liệu	83L
Thùng dầu thủy lực	65L	

TUỶ CHỌN

Khởi động lạnh	Thuồng trồng cây
Cabin mở	Gầu xúc 4 trong 1
Lốp đặc	Răng gầu xúc tháo rời
Bộ đo áp suất tập trung	Lưới gầu xúc tháo rời
Chức năng sưởi kính sau	Mũi khoan đất
Máy sưởi	Máy quét bụi
Bộ cần và gầu đào	Lưới gạt tuyết
Chổi quét	Càng nâng

Mô Tả Chức Năng

1. Khung tải được tích hợp, khoẻ hơn và ổn định hơn.
2. Động cơ Xinchai mạnh mẽ, đạt tiêu chuẩn khí thải Nation giai đoạn II.
3. Hệ thống thủy lực được kế thừa và cải tiến với độ tin cậy ổn định.
4. Cabin được thiết kế đội ngược với góc nghiêng lớn, tạo không gian rộng hơn, thuận tiện hơn cho việc bảo dưỡng và sửa chữa.
5. Tuân theo tiêu chuẩn an toàn quốc tế FOPS/ROPS cho loại cabin có độ bền cao, với không gian lớn hơn và thoải mái hơn.
6. Hệ thống vận hành thủy lực được áp dụng thiết kế cơ cấu tự ngắt bằng điện và hệ thống khoá liên động nhằm giảm thiểu lỗi thao tác, giúp hệ thống an toàn hơn.
7. Sản phẩm có thể chuyển đổi nhanh chóng và thuận tiện tất cả các loại phụ kiện nhờ thiết bị chuyển đổi nhanh, được áp dụng phổ biến trên toàn thế giới. Khớp nối nhanh thủy lực tương thích với phụ kiện từ hầu hết các nhà sản xuất khác.
8. So với các sản phẩm cùng loại, máy có chiều rộng thân nhỏ gọn, chiều dài cơ sở lớn, cấu trúc khung cứng cáp, bán kính chuyển hướng nhỏ, tính ổn định cao và khả năng vượt vật cản mạnh hơn.



CÔNG TY CỔ PHẦN THIẾT BỊ VÀ XE CHUYÊN DỤNG VIPEC
T: 1900 63 63 41 E: info@vipec-vp.vn MST: 3603791847

Trụ sở chính: 990 Xa Lộ Hà Nội, Khu phố 2, P. Bình Đa, Tp. Biên Hòa, Đồng Nai.
Trung tâm 3S Hà Nội: Lô 1, KCN Quang Minh, TT. Quang Minh, H. Mê Linh, Hà Nội.
Trung tâm 3S Đà Nẵng: Thôn Quang Châu, Xã Hoà Châu, H. Hoà Vang, Đà Nẵng.
Trung tâm 3S Quảng Ninh: KM10, P. Quang Hanh, TP. Cẩm Phả, Quảng Ninh.

CDM 307 MÁY XÚC TRƯỢT

- MODEL ĐỘNG CƠ: A498BT1-75
- CÔNG SUẤT: 36.7kW/2500rpm
- TRỌNG LƯỢNG VẬN HÀNH: 2800kg
- TẢI TRỌNG ĐỊNH MỨC: 760kg
- DUNG TÍCH GẦU: 0.43m³